

NEUER DACIA JOGGER

PREISE UND AUSSTATTUNGEN

NR. 1.1 / GÜLTIG AB 1. JANUAR 2022

VERSIONEN

	ESSENTIAL	COMFORT	EXTREME
TcE 110 5-Plätzer 6-Gang Schaltgetriebe	15 990.–	17 590.–	18 590.–
TcE 110 7-Plätzer 6-Gang Schaltgetriebe	16 790.–	18 390.–	19 390.–

Empfohlene Netto-Verkaufspreise, alle Preise inklusive 7.7% MWST

SERIENAUSSTATTUNG

ZUSATZAUSSTATTUNG NACH AUSSTATTUNGSNIVEAU			
Dachreling schwarz	●		
Multimediasystem Media Control ¹	●		
Geschwindigkeitsbegrenzer / Tempopilot	●/○	●/●	●/●
Lenkrad tiefenverstellbar	○	●	●
Multimediasystem Media Display ¹	○	●	●
Manuelle Klimaanlage mit Pollenfilter	○	●	
Modulare Dachreling in Quarzgrau		●	●
Fahrsitz mit Armlehne ²		●	●
Lenkrad in Lederoptik		●	●
Aussenspiegel elektrisch einstell- und beheizbar		●	●
Regensensor		●	●
Elektrische Fensterheber vorne und hinten und Impulsschaltung für den Fahrer		●	●
Klimaautomatik		○	●
Rückfahrkamera		○	●
Keycard Handsfree		○	●
Klapptisch an den Rückenlehnen der vorderen Sitze			●
Schwarze Haifisch-Antenne			●
Multimediasystem Media Nav ¹		○	○
Einparkhilfe hinten akustisch	○	●	●
Einparkhilfe vorne und hinten akustisch		○	○
Sicherheitstrennnetz	○	○	○
Erhöhte Mittelkonsole		○	○
Sitzheizung für Vordersitze		○	○
Toter-Winkel-Warner		○	○
Elektrische Parkbremse		○	○
Ersatzrad	○	○	○

SERIENAUSSTATTUNG FÜR ALLE AUSSTATTUNGSNIVEAUS

Sicherheit

Aktiver Notfall-Bremsassistent (AEBS), Kopfstützen höhenverstellbar, Dreipunkt-Sicherheitsgurte auf allen Plätzen, ESP (Elektronisches Stabilitätsprogramm) und Berganfahrhilfe, Front- und Seitenairbags für Fahrer und Beifahrer, Beifahrerairbag abschaltbar, Window-airbags für vorne und hinten, ISOFIX-Kindersitzbefestigung auf den hinteren Aussenplätzen, Notruf-Funktion (E-Call), Reifendruckkontrollsystem

Ausstattung aussen und innen

LED-Abblendlicht und -Tagfahrlicht mit Lichtautomatik, Halogen-Fernlicht, Nebelscheinwerfer, Stossfänger im Wagenfarbe lackiert, Fahrsitz höhenverstellbar, Innenleuchte vorne, Mobilitäts-Set (12-V-Kompressor und Reifendichtmittel)³, Rücksitzbank und -lehne 2. Reihe asymmetrisch umklappbar (1/3 zu 2/3), Elastisches Band zur Fixierung von Gegenständen im Kofferraum, Zentralverriegelung mit Funk-Fernbedienung und automatischer Türverriegelung

Komfort und Technik

Bordcomputer, Eco-Mode zur Reichweitenoptimierung, Elektrische Fensterheber vorne, Servolenkung elektrisch, Start-Stopp-System

○ = optional verfügbar, ● = serienmässig

¹ Details zu den Multimediasystemen auf Seite 2

² Entfällt in Verbindung mit der erhöhten Mittelkonsole

³ Entfällt bei optionalem Ersatzrad

DESIGN

	ESSENTIAL	COMFORT	EXTREME
RÄDER			
Stahlfelgen Miliama (16-Zoll)	●		
Stahlfelgen Saria (16-Zoll)		●	
Alufelgen Mahalia schwarz (16-Zoll)			●
Alufelgen Mahalia (16-Zoll)		400.–	200.–
AUSSENLACKIERUNGEN			
Blanc Glacier (369)	0.–	0.–	0.–
Gris Moonstone (KQF), Gris Comète (KNA) Brun Terracotta (CNZ), Noir Nacré (676)	550.–	550.–	550.–
Bleu Iron (RQH)	550.–	550.–	
DESIGNELEMENTE AUSSEN			
Unterfahrschutz vorne und hinten im SUV-Look in Hellgrau	●	●	
Unterfahrschutz vorne und hinten im SUV-Look in Dunkelgrau			●
Türgriffe und Aussenspiegelgehäuse in Schwarz	●		
Türgriffe in Wagenfarbe lackiert		●	●
Aussenspiegelgehäuse in Wagenfarbe lackiert		●	
Aussenspiegelgehäuse schwarz lackiert			●
Outdoor Design-Touch mit Stripping schwarz an den Seitentüren		●	●
Stripping Extreme			●
Getönte Heck- und Seitenscheiben hinten		●	●
DESIGNELEMENTE INNEN			
Stoffeinsatz Armaturen Brett und vordere Türen, Mattchrom an Lenkrad, Schaltung und Türöffnern		●	●
Fussmatten vorne, hinten und im Kofferraum			●
POLSTERSTOFFE			
Essential in Schwarz-Grau	●		
Comfort in Schwarz-Grau mit Ziernähten in Weiss		●	
Stoffpolsterung Extreme			●

OPTIONEN

PACKS			
PACK CITY Einparkhilfe hinten, Tempopilot, Lenkrad tiefeneinstellbar	250.–		
PACK COMFORT Keycard Handsfree, elektrische Parkbremse, erhöhte Mittelkonsole		500.–	
PACK SAFETY Einparkhilfe vorne, Rückfahrkamera, Toter-Winkel-Warner		400.–	
PACK WINTER Sitzheizung für Vordersitze, Klimaautomatik mit Pollenfilter		550.–	
PACK COMFORT PLUS Elektrische Parkbremse, erhöhte Mittelkonsole, Einparkhilfe vorne, Toter-Winkel-Warner			600.–
EINZELOPTIONEN			
Ersatzrad	100.–	100.–	100.–
Manuelle Klimaanlage mit Pollenfilter	600.–	●	
Klimaautomatik mit Pollenfilter		300.–	●
Multimediasystem Media Display ¹	250.–	●	●
Multimediasystem Media Nav		350.–	350.–
Sitzheizung für Vordersitze			250.–
Sicherheitstrennnetz		150.–	150.–

ÜBERSICHT MULTIMEDIA

	MEDIA CONTROL	MEDIA DISPLAY	MEDIA NAV
Radio DAB+, FM und AM, weitere Audioquelle über USB oder Bluetooth, Bluetooth-Freisprecheinrichtung, Lenkradfernbedienung, Smartphone-Halterung, USB-Anschluss neben Smartphone-Halterung	●	●	●
Bedienung über Lenkradtasten oder Smartphone-App Dacia Media Control, Display integriert im Tripcomputer	●	-	-
8-Zoll-Touchscreen und Smartphone-Integration via Apple Carplay oder Android Auto	-	●	●
Navigation mit Kartenmaterial Westeuropa, Smartphonereplikation mittels Wifi und USB-Anschluss Mittelkonsole	-	-	●
Lautsprecher	2	4	6

¹ Nur in Verbindung mit Pack City

Eine Ablieferungspauschale von CHF 490.– (inkl. Vignette) wird bei der Fahrzeugübergabe verrechnet.

TOP ZUBEHÖR

WINTERKOMPLETTTRADSATZ	
16 Zoll mit Stahlfelgen	1320.–
Weitere Angebote und Informationen finden Sie unter www.dacia-winterraeder.ch	
DESIGN	
Haifischantenne	253.–*
KOMFORT	
Fussmatten (4er Satz)	ab 59.–
Gepäckraummatte	49.–
TRANSPORT	
Anhängerkupplung (13-polig)	ab 721.–*
Veloträger auf Anhängerkupplung	ab 549.–
Skiträger	ab 199.–
Dachbox	ab 449.–
Dachquerträger	179.–
SICHERHEIT	
Kindersitz	ab 259.–
Schneeketten	ab 129.–

Weitere Angebote und Informationen finden Sie unter <https://de.dacia.ch/duster-zubehoer.html>

Empfohlene Verkaufspreise inklusive 7.7% MWST.

*Empfohlene Verkaufspreise, inklusive Montage und 7.7% MWST.

DACIA GARANTIE

Neuwagengarantie	3 Jahre oder 100 000 km (je nachdem, was zuerst eintritt)
Garantie auf Zubehör	1 Jahr
Lackgarantie	2 Jahre
Garantie auf das Zubehör in Verbindung mit einem Neuwagenkauf	3 Jahre
Durchrostungsgarantie	6 Jahre

DACIA SERVICEPAKETE

Massgeschneidert nach Ihren Bedürfnissen.

Wir bieten Ihnen attraktive Servicepakete an, welche auf Ihr Fahrzeug zugeschnitten sind. Wählen Sie zwischen einer Garantieverlängerung oder einem Wartungspaket.

Mehr Infos finden Sie unter: <https://de.dacia.ch/servicepakete.html>

WARTUNGSPAKETE	
Der Dacia Wartungsvertrag SMALL, MEDIUM oder LARGE lässt Sie Ihre Wartungskosten ganz genau kalkulieren.	
Diese Kosten können Sie auch problemlos in Ihre monatliche Leasingrate integrieren.	
GARANTIEVERLÄNGERUNGEN	
Die Dacia Garantieverlängerung verlängert die Hersteller-Garantie Ihres Fahrzeugs um bis zu drei weitere Jahre bis maximal 150 000 km.	
4 Jahre / 100 000 km	450.–
4 Jahre / 150 000 km	900.–
5 Jahre / 100 000 km	700.–
5 Jahre / 150 000 km	1100.–
6 Jahre / 100 000 km	950.–
6 Jahre / 150 000 km	1300.–

DACIA FINANZIERUNG

LEASING	
Mit dem Leasingangebot von RCI Finance SA sind Sie technisch stets auf dem neusten Stand und profitieren von einer attraktiven Monatsrate. Ihre monatlichen Raten, welche im Voraus nach Ihren Bedürfnissen festgelegt werden, bleiben während der ganzen Dauer des Vertrags dieselben (12 bis 60 Monate). Bei einem Leasing wird Ihr Kapital nicht gebunden. Dadurch bleibt Ihnen die Verfügungsgewalt über Ihr Kapital – Sie können es als Rücklage verwenden oder gewinnbringend investieren. Nach Auslaufen des Vertrags übergeben Sie das Fahrzeug einfach Ihrem Händler, finanzieren das Fahrzeug weiter oder kaufen das Fahrzeug zum Restwert.	
CLEVERE ERGÄNZUNGEN	
DACIA Autoversicherung	
Versicherungsleistungen für eine unbeschwerte Fahrt. Die Versicherungsprämie können Sie ganz einfach und bequem monatlich zusammen mit der Leasingrate bezahlen. Mit dieser Versicherungslösung profitieren Sie von einer monatlichen Prämie, die während der gesamten Leasinglaufzeit gleich bleibt.	
DACIA GAP-Versicherung	
Zur Schliessung der finanziellen Lücke bei Vollkaskoschaden (Neuwert)	
DACIA Ratenschutz	
Übernahme der Rate bei unverschuldeter Arbeitslosigkeit, Unfall o. Krankheit	

TECHNISCHE DATEN

		5-Plätzer	7-Plätzer
		TcE 110	
		Euro6 Full	
		Benzin	
		6-Gang-Schaltgetriebe	
		Vorderradantrieb	
Abgasorm			
Kraftstoffart			
Getriebe			
Antriebsart			
Hubraum	cm ³	999	
Max. Leistung	kW	81	
	PS	110	
	bei U/min	5000 - 5250	
Max. Drehmoment	Nm	200	
Verbrauchswerte ¹			
· Gemischt	l/100km	5,9	
· CO ₂ Emission (g / km) (WLTP)	g / km	134	
· CO ₂ Emissionen aus der Treibstoff- und / oder der Strombereitstellung	g / km	30	
Energieeffizienzklasse ²	A - G	B	
Leistungen			
· Höchstgeschwindigkeit	km / h	183	
· 0 – 100 km / h	s	10,5	11,2
Gewichte			
· Leergewicht	kg	1251 - 1308	1280 - 1339
· Zulässiges Gesamtgewicht	kg	1695	1862
· Zulässige Anhängelast gebremst/ ungebremst	kg	1200 / 625	1200 / 640
Räder und Bereifung		205/60 R16	
Bremsen		vorne Scheibenbremsen, innenbelüftet, hinten Trommelbremsen	
Kraftstofftank	l	50	
Wendekreis	m	11,7	
Kofferraumvolumen mit Rücksitzlehne aufrecht / umgeklappt / 3. Reihe rausgenommen	l (nach VDA-Norm)	607 / 1819 / -	506 / 1594 / 1807
Typgenehmigungsnummer		1DD383	1DD384

ABMESSUNGEN (mm)

5-Plätzer

7-Plätzer

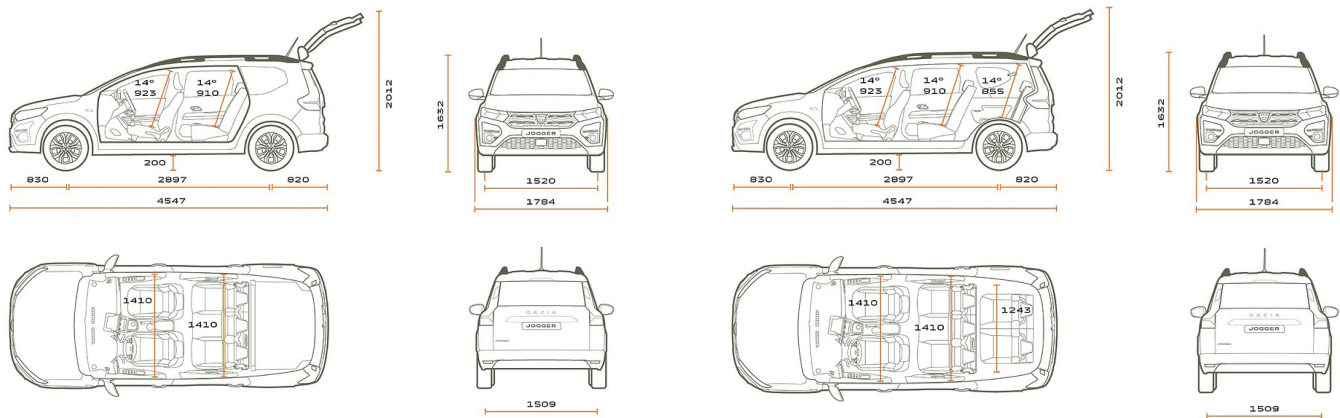

WEITERE ABMESSUNGEN

Kniefreiheit 2. Sitzreihe / 3. Sitzreihe	mm	181 / -	181 / 127
Höhe der Ladekante	mm	661	659
Ladelänge ohne umgeklappte Rücksitzbank/ mit umgeklappter Rücksitzbank	mm	1153 / 1942	390 / 1066 / 2000

¹ Seit September 2017 sind alle Neufahrzeuge nach dem WLTP - Worldwide Harmonized Light Vehicles New Test Procedure zugelassen, einem realistischeren Verfahren zur Messung des Kraftstoffverbrauchs und der CO₂-Emissionen. Ab dem 1. Januar 2020 werden alle Verbrauchswerte gemäss der WLTP-Zertifizierungsnorm angegeben.

Weitere Informationen finden Sie unter <https://de.dacia.ch/>

² Energiekategorie gültig für eine Immatrikulation vor dem 31. Dezember des laufenden Jahres. Durchschnitt aller erstmals immatrikulierten Personenwagen 149 g CO₂/km. Der CO₂-Zielwert liegt bei 118 g / km.